



50/60 Hz

FOCCETA

VENTILADORES DE TEJADO > FOCETA

www.casals.com



FOCCETA

> VENTAJAS

- ✓ Ventilador para extracción de chimeneas y barbacoas.
- ✓ Para funcionar con temperaturas elevadas (del orden de 200°C) de forma continua.
- ✓ Estructura apropiada para permanecer a la intemperie y tratamiento anticorrosivo.
- ✓ Diseño compacto y atractivo.

> EL ACTIVADOR DE TIRAJE PARA CHIMENEAS <



CENTRÍFUGO DE TEJADO, ESPECIAL PARA BARBACOAS Y HOGARES

> CARACTERÍSTICAS CONSTRUCTIVAS

- ✓ Cubierta del motor de acero gofrado con recubrimiento de polvo de poliéster de color negro.
- ✓ Motor asíncrono clase I e IP X4, con voltaje estándar 230V 50/60Hz, con protector térmico y rodamientos de bolas.
- ✓ Turbina de álabes curvados hacia atrás (a reacción) autolimpiantes fabricados en aluminio, equilibrada dinámicamente (UNI ISO 1940, punto 1 - Clase 6.3).
- ✓ Rejilla de protección antipájaros con anillos (según UNI ISO 13857 estándar) fabricada en acero soldado y acabado en pintura epoxy de color negro.
- ✓ Base fabricada en acero gofrado, recubierta de epoxy que garantiza gran resistencia a los agentes atmosféricos a largo plazo.
- ✓ Forma aerodinámica para un óptimo rendimiento, de una sola pieza para optimizar el flujo del aire.
- ✓ Subchasis para fijar el aparato a la chimenea.
- ✓ Equipado con cable de seguridad de acero para anclar el dispositivo una vez instalado.

> APLICACIONES

- ✓ Especialmente diseñado para extracción de humo de hasta 200°C de chimeneas y barbacoas.

> DIMENSIONES

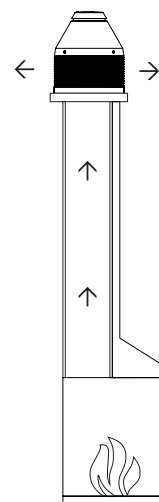
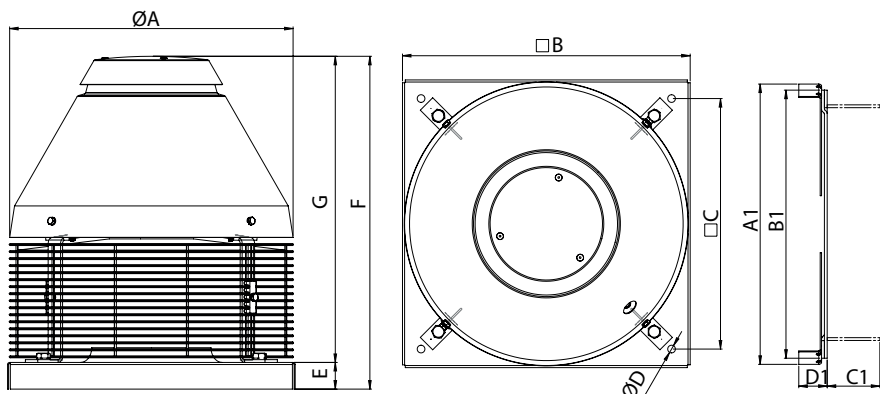

MODELO	ØA	A1	B	B1	C	C1	ØD	D1	E	F	G
FOCCETA	405	401	410	357	357	140	10	40	38	518	480